



ШАРОВЫЕ КРАНЫ

СИТАЛ

из нержавеющей стали серии 211

По вопросам продаж и поддержки обращайтесь:

Архангельск (8182)63-90-72
 Астана +7(7172)727-132
 Белгород (4722)40-23-64
 Брянск (4832)59-03-52
 Владивосток (423)249-28-31
 Волгоград (844)278-03-48
 Вологда (8172)26-41-59
 Воронеж (473)204-51-73
 Екатеринбург (343)384-55-89
 Иваново (4932)77-34-06
 Ижевск (3412)26-03-58
 Казань (843)206-01-48

Калининград (4012)72-03-81
 Калуга (4842)92-23-67
 Кемерово (3842)65-04-62
 Киров (8332)68-02-04
 Краснодар (861)203-40-90
 Красноярск (391)204-63-61
 Курск (4712)77-13-04
 Липецк (4742)52-20-81
 Магнитогорск (3519)55-03-13
 Москва (495)268-04-70
 Мурманск (8152)59-64-93
 Набережные Челны (8552)20-53-41

Нижний Новгород (831)429-08-12
 Новокузнецк (3843)20-46-81
 Новосибирск (383)227-86-73
 Орел (4862)44-53-42
 Оренбург (3532)37-68-04
 Пенза (8412)22-31-16
 Пермь (342)205-81-47
 Ростов-на-Дону (863)308-18-15
 Рязань (4912)46-61-64
 Самара (846)206-03-16
 Санкт-Петербург (812)309-46-40
 Саратов (845)249-38-78

Смоленск (4812)29-41-54
 Сочи (862)225-72-31
 Ставрополь (8652)20-65-13
 Тверь (4822)63-31-35
 Томск (3822)98-41-53
 Тула (4872)74-02-29
 Тюмень (3452)66-21-18
 Ульяновск (8422)24-23-59
 Уфа (347)229-48-12
 Челябинск (351)202-03-61
 Череповец (8202)49-02-64
 Ярославль (4852)69-52-93

Эл. почта: sat@nt-rt.ru || Сайт: <http://sital.nt-rt.ru>

Шаровой кран из нержавеющей стали

Серия 211 (сварка / сварка)



Корпус: Нерж. сталь AISI 316L

Шар: Нерж. сталь, AISI 316L

Шпиндель: Нерж. сталь, AISI 316

Уплотнение шпинделя:

FPM

(Витон)

Уплотнение шара:

углепластик PTFE

(Политетрафторэтилен)

Рукоятка: DN 10 -250 - Нерж. сталь

Температура: -30 C - +200C

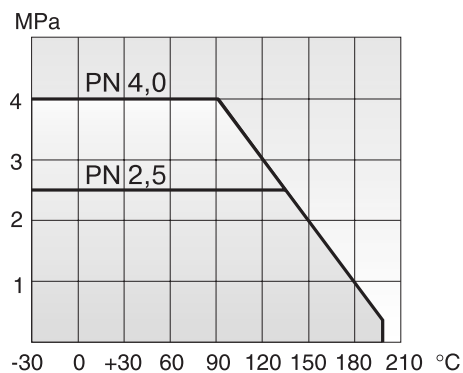
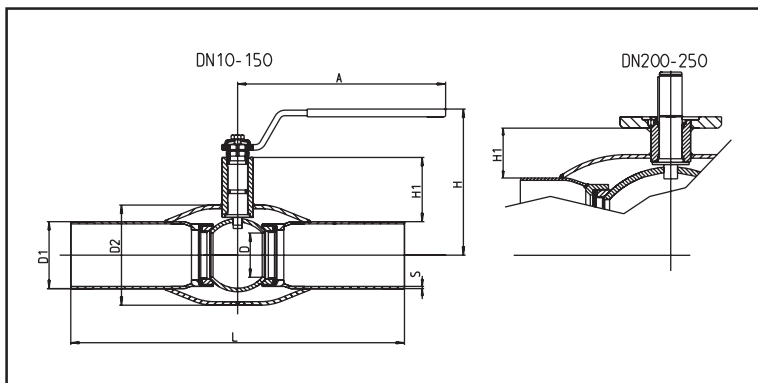

Для пара не применять

DN	PN	Код	D	D1	D2	S	H	H1	A	L	Kv	Вес, кг
10	40	211010	210	17,2	33,7	2,0	100	22	140	230	8	0,6
15	40	211015	10	21,3	33,7	2,0	100	22	140	230	8	0,6
20	40	211020	15	26,9	42,4	2,0	100	23	140	230	14	0,7
25	40	211025	20	33,7	48,3	2,0	90	28	150	230	25	0,9
32	40	211032	25	42,4	60,3	2,0	95	27	150	260	41	1,2
40	40	211040	32	48,3	76,1	2,5	100	34	190	260	65	1,7
50	40	211050	40	60,3	88,9	2,0	110	35	190	300	103	2,2
65	25	211065	50	76,1	114,3	3,0	160	51	280	300	180	3,9
80	25	211080	65	88,9	131,0	3,0	170	57	280	300	290	4,8
100	25	211100	80	114,3	156,0	3,0	185	55	280	325	470	6,6
125	25	211125	100	139,7	177,8	3,0	205	56	420	325	830	11,4
150	25	211150	125	168,3	219,1	3,0	225	62	600	350	1150	16,4
200	25	211200	150	219,1	273,0	4,0	273	72	870	400	1750	33,0
250	25	211250	00	273,0	355,6	4,2	332	88	1200	530	3200	66,1

Шаровой кран из нержавеющей стали

Серия 211х (сварка / сварка)



Корпус: Нерж. сталь AISI 316L

Шар: Нерж. сталь, AISI 316L

Шпindelь: Нерж. сталь, AISI 316

Уплотнение шпинделя: FPM (Витон)

Уплотнение шара: углеродистый PTFE
(Политетрафторэтилен)

Рукоятка: DN 100 -250 - механический редуктор с червячной передачей

Температура: -30 C - +200C

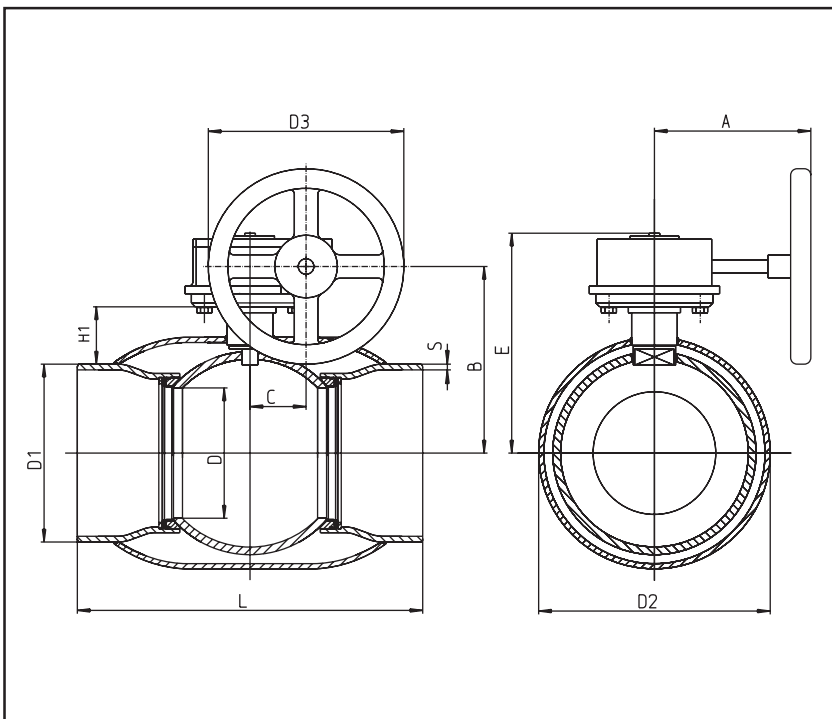

МПа

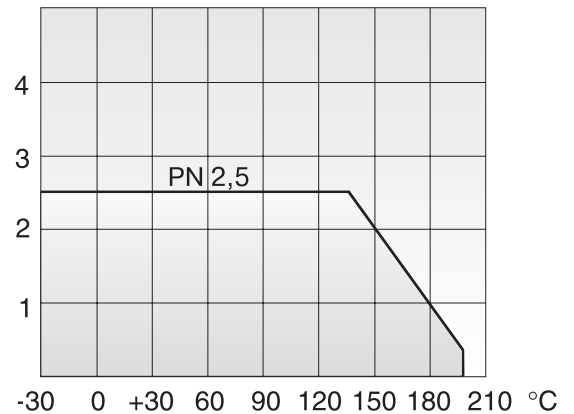

Для пара не применять

DN	PN	Код	D	D1	D2	D3	S	H1	A	L	B	C	E	Kv	Вес, кг
100	25	211x100	80	114,3	156,0	200	3,0	55	120	325	152	53	183	470	8,9
125	25	211x125	100	139,7	177,8	250	3,0	58	200	325	166	60	203	830	17,4
150	25	211x150	125	168,3	219,1	250	3,0	63	200	350	195	60	231	1150	21,6
200	25	211x200	150	219,1	273,0	300	4,0	72	219	400	241	76	282	1750	38,6
250	25	211x250	200	273,0	355,6	315	4,2	88	244	530	294	90	338	3200	85,0

По вопросам продаж и поддержки обращайтесь:

Архангельск (8182)63-90-72
Астана +7(7172)727-132
Белгород (4722)40-23-64
Брянск (4832)59-03-52
Владивосток (423)249-28-31
Волгоград (844)278-03-48
Вологда (8172)26-41-59
Воронеж (473)204-51-73
Екатеринбург (343)384-55-89
Иваново (4932)77-34-06
Ижевск (3412)26-03-58
Казань (843)206-01-48

Калининград (4012)72-03-81
Калуга (4842)92-23-67
Кемерово (3842)65-04-62
Киров (8332)68-02-04
Краснодар (861)203-40-90
Красноярск (391)204-63-61
Курск (4712)77-13-04
Липецк (4742)52-20-81
Магнитогорск (3519)55-03-13
Москва (495)268-04-70
Мурманск (8152)59-64-93
Набережные Челны (8552)20-53-41

Нижний Новгород (831)429-08-12
Новокузнецк (3843)20-46-81
Новосибирск (383)227-86-73
Орел (4862)44-53-42
Оренбург (3532)37-68-04
Пенза (8412)22-31-16
Пермь (342)205-81-47
Ростов-на-Дону (863)308-18-15
Рязань (4912)46-61-64
Самара (846)206-03-16
Санкт-Петербург (812)309-46-40
Саратов (845)249-38-78

Смоленск (4812)29-41-54
Сочи (862)225-72-31
Ставрополь (8652)20-65-13
Тверь (4822)63-31-35
Томск (3822)98-41-53
Тула (4872)74-02-29
Тюмень (3452)66-21-18
Ульяновск (8422)24-23-59
Уфа (347)229-48-12
Челябинск (351)202-03-61
Череповец (8202)49-02-64
Ярославль (4852)69-52-93

Эл. почта: sat@nt-rt.ru || Сайт: <http://sital.nt-rt.ru>