



## ШАРОВЫЕ КРАНЫ

# СИТАЛ

для газа серии 313

По вопросам продаж и поддержки обращайтесь:

Архангельск (8182)63-90-72  
 Астана +7(7172)727-132  
 Белгород (4722)40-23-64  
 Брянск (4832)59-03-52  
 Владивосток (423)249-28-31  
 Волгоград (844)278-03-48  
 Вологда (8172)26-41-59  
 Воронеж (473)204-51-73  
 Екатеринбург (343)384-55-89  
 Иваново (4932)77-34-06  
 Ижевск (3412)26-03-58  
 Казань (843)206-01-48

Калининград (4012)72-03-81  
 Калуга (4842)92-23-67  
 Кемерово (3842)65-04-62  
 Киров (8332)68-02-04  
 Краснодар (861)203-40-90  
 Красноярск (391)204-63-61  
 Курск (4712)77-13-04  
 Липецк (4742)52-20-81  
 Магнитогорск (3519)55-03-13  
 Москва (495)268-04-70  
 Мурманск (8152)59-64-93  
 Набережные Челны (8552)20-53-41

Нижний Новгород (831)429-08-12  
 Новокузнецк (3843)20-46-81  
 Новосибирск (383)227-86-73  
 Орел (4862)44-53-42  
 Оренбург (3532)37-68-04  
 Пенза (8412)22-31-16  
 Пермь (342)205-81-47  
 Ростов-на-Дону (863)308-18-15  
 Рязань (4912)46-61-64  
 Самара (846)206-03-16  
 Санкт-Петербург (812)309-46-40  
 Саратов (845)249-38-78

Смоленск (4812)29-41-54  
 Сочи (862)225-72-31  
 Ставрополь (8652)20-65-13  
 Тверь (4822)63-31-35  
 Томск (3822)98-41-53  
 Тула (4872)74-02-29  
 Тюмень (3452)66-21-18  
 Ульяновск (8422)24-23-59  
 Уфа (347)229-48-12  
 Челябинск (351)202-03-61  
 Череповец (8202)49-02-64  
 Ярославль (4852)69-52-93

Эл. почта: [sat@nt-rt.ru](mailto:sat@nt-rt.ru) || Сайт: <http://sital.nt-rt.ru>



**Корпус:** Угл. сталь DIN St 37.8  
(аналог ГОСТ сталь 20)  
**Шар:** Нерж. сталь, AISI 304  
**Шпиндель:** Нерж. сталь, AISI 303  
**Уплотнение шпинделя:** NBR  
(Эластомер)  
**Уплотнение шара:**  
углепластик PTFE  
(Политетрафторэтилен)  
**Рукоятка:** DN 10 -50 -  
оцинкованная сталь  
**Температура:** -30 C - +70C  
**Класс герметичности:** "A"

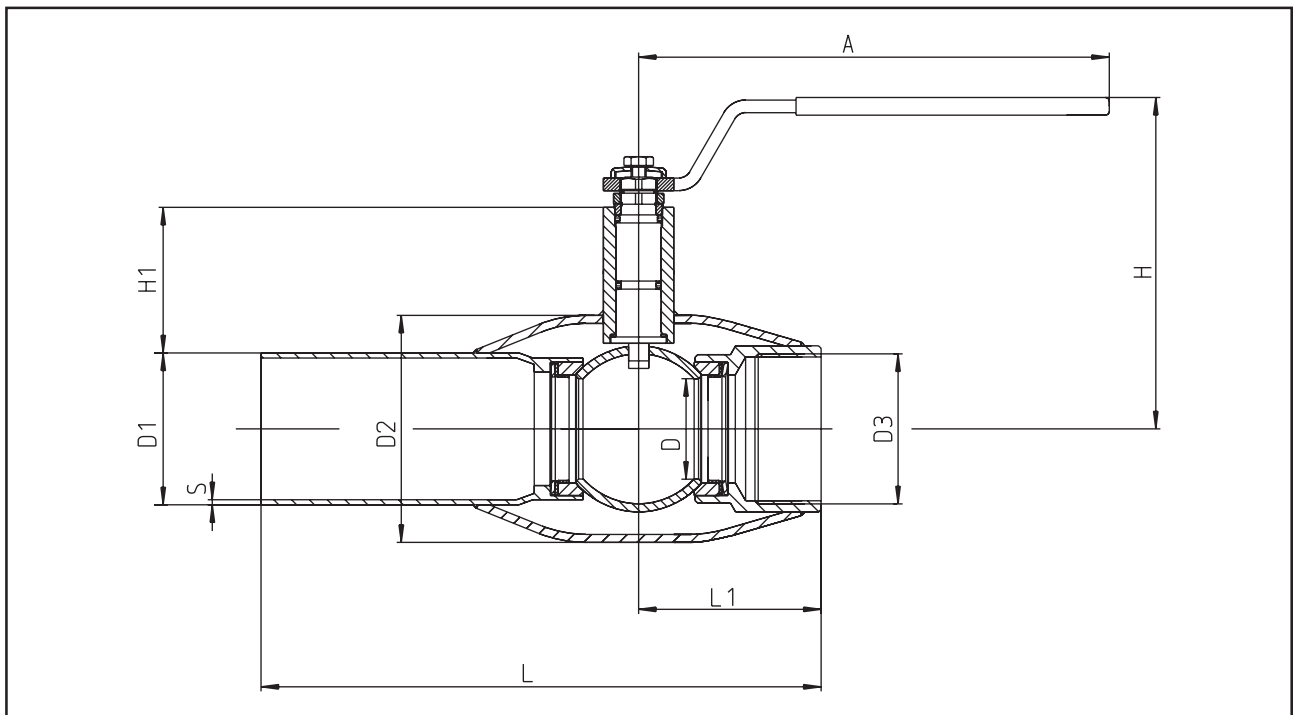

DN	PN		D	D1	D2	D3	S	1	A	L	L1	Kv	,	
10	40	313010	10	17,2	33,7	R 3/8	2,0	100	23	120	230	37	8	0,5
15	40	313015	10	21,3	33,7	R 1/2	2,0	100	23	120	230	37	8	0,5
20	40	313020	15	26,9	42,4	R 1/4	2,3	100	24	120	230	38	14	0,6
25	40	313025	20	33,7	48,3	R 1 3/4	2,6	105	40	150	230	45	25	0,9
32	40	313032	25	42,4	60,3	R 1 1/4	2,6	105	39	150	260	53	41	1,3
40	40	313040	32	48,3	76,1	R 1 1/2	2,6	125	59	190	260	60	65	1,8
50	40	313050	40	60,3	88,9	R 2	2,9	130	59	190	300	72	103	2,5

**По вопросам продаж и поддержки обращайтесь:**

Архангельск (8182)63-90-72  
Астана +7(7172)727-132  
Белгород (4722)40-23-64  
Брянск (4832)59-03-52  
Владивосток (423)249-28-31  
Волгоград (844)278-03-48  
Вологда (8172)26-41-59  
Воронеж (473)204-51-73  
Екатеринбург (343)384-55-89  
Иваново (4932)77-34-06  
Ижевск (3412)26-03-58  
Казань (843)206-01-48

Калининград (4012)72-03-81  
Калуга (4842)92-23-67  
Кемерово (3842)65-04-62  
Киров (8332)68-02-04  
Краснодар (861)203-40-90  
Красноярск (391)204-63-61  
Курск (4712)77-13-04  
Липецк (4742)52-20-81  
Магнитогорск (3519)55-03-13  
Москва (495)268-04-70  
Мурманск (8152)59-64-93  
Набережные Челны (8552)20-53-41

Нижний Новгород (831)429-08-12  
Новокузнецк (3843)20-46-81  
Новосибирск (383)227-86-73  
Орел (4862)44-53-42  
Оренбург (3532)37-68-04  
Пенза (8412)22-31-16  
Пермь (342)205-81-47  
Ростов-на-Дону (863)308-18-15  
Рязань (4912)46-61-64  
Самара (846)206-03-16  
Санкт-Петербург (812)309-46-40  
Саратов (845)249-38-78

Смоленск (4812)29-41-54  
Сочи (862)225-72-31  
Ставрополь (8652)20-65-13  
Тверь (4822)63-31-35  
Томск (3822)98-41-53  
Тула (4872)74-02-29  
Тюмень (3452)66-21-18  
Ульяновск (8422)24-23-59  
Уфа (347)229-48-12  
Челябинск (351)202-03-61  
Череповец (8202)49-02-64  
Ярославль (4852)69-52-93

**Эл. почта: [sat@nt-rt.ru](mailto:sat@nt-rt.ru) || Сайт: <http://sital.nt-rt.ru>**