



## ШАРОВЫЕ КРАНЫ

# СИТАЛ

для газа серии 311

По вопросам продаж и поддержки обращайтесь:

Архангельск (8182)63-90-72  
 Астана +7(7172)727-132  
 Белгород (4722)40-23-64  
 Брянск (4832)59-03-52  
 Владивосток (423)249-28-31  
 Волгоград (844)278-03-48  
 Вологда (8172)26-41-59  
 Воронеж (473)204-51-73  
 Екатеринбург (343)384-55-89  
 Иваново (4932)77-34-06  
 Ижевск (3412)26-03-58  
 Казань (843)206-01-48

Калининград (4012)72-03-81  
 Калуга (4842)92-23-67  
 Кемерово (3842)65-04-62  
 Киров (8332)68-02-04  
 Краснодар (861)203-40-90  
 Красноярск (391)204-63-61  
 Курск (4712)77-13-04  
 Липецк (4742)52-20-81  
 Магнитогорск (3519)55-03-13  
 Москва (495)268-04-70  
 Мурманск (8152)59-64-93  
 Набережные Челны (8552)20-53-41

Нижний Новгород (831)429-08-12  
 Новокузнецк (3843)20-46-81  
 Новосибирск (383)227-86-73  
 Орел (4862)44-53-42  
 Оренбург (3532)37-68-04  
 Пенза (8412)22-31-16  
 Пермь (342)205-81-47  
 Ростов-на-Дону (863)308-18-15  
 Рязань (4912)46-61-64  
 Самара (846)206-03-16  
 Санкт-Петербург (812)309-46-40  
 Саратов (845)249-38-78

Смоленск (4812)29-41-54  
 Сочи (862)225-72-31  
 Ставрополь (8652)20-65-13  
 Тверь (4822)63-31-35  
 Томск (3822)98-41-53  
 Тула (4872)74-02-29  
 Тюмень (3452)66-21-18  
 Ульяновск (8422)24-23-59  
 Уфа (347)229-48-12  
 Челябинск (351)202-03-61  
 Череповец (8202)49-02-64  
 Ярославль (4852)69-52-93

Эл. почта: [sat@nt-rt.ru](mailto:sat@nt-rt.ru) || Сайт: <http://sital.nt-rt.ru>

# Шаровой кран для газа

## Серия 311 (сварка / сварка)



**Корпус:** Угл. сталь DIN St 37.8

(аналог ГОСТ сталь 20)

**Шар:** Нерж. сталь, AISI 304

**Шпиндель:** Нерж. сталь, AISI 303

**Уплотнение шпинделя:** NBR  
(Эластомер)

**Уплотнение шара:** углепластик  
PTFE (Политетрафторэтилен)

**Рукоятка:** DN 10 -150 - оцинкованная  
сталь

**Температура:** -30 С - +70С

**Класс герметичности:** "A"

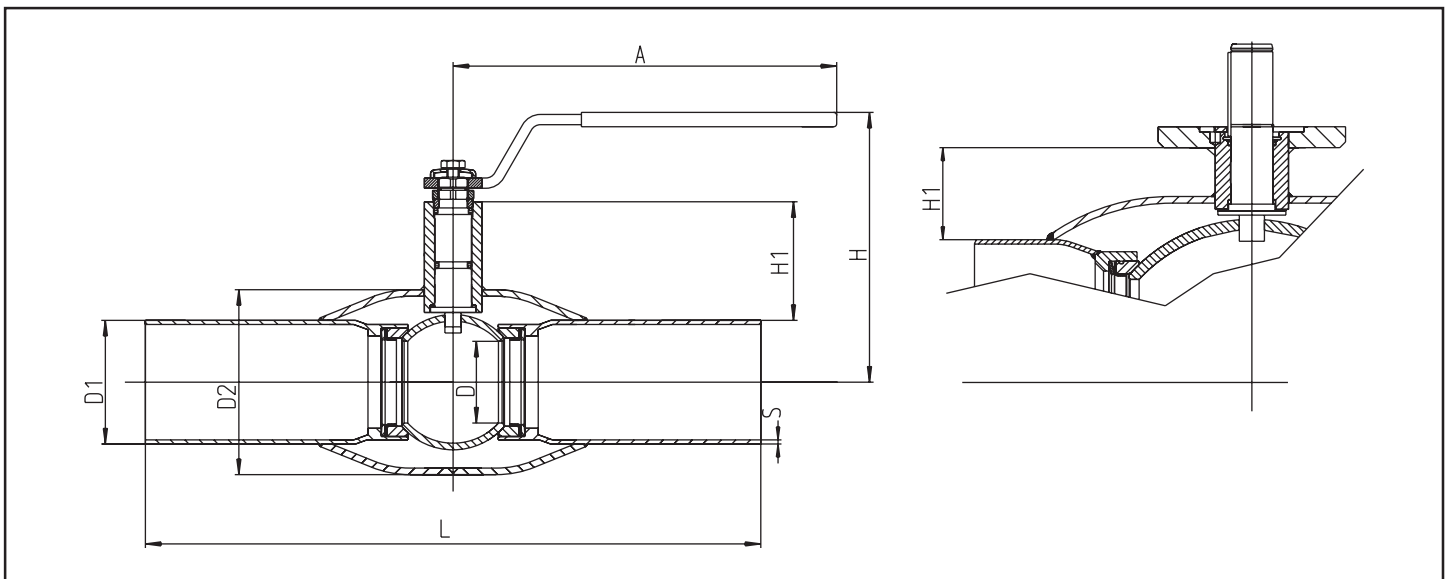

DN	PN		D	D1	D2	S		1		L	,
10	40	311010	10	17,2	33,7	2,0	100	23	120	230	0,5
15	40	311015	10	21,3	33,7	2,0	100	23	120	230	0,5
20	40	311 020	15	26,9	42,4	2,3	100	24	120	230	0,7
25	40	311 025	20	33,7	48,3	2,6	105	40	160	230	1,0
32	40	311032	25	42,4	60,3	2,6	105	39	160	260	1,4
40	40	311 040	32	48,3	76,1	2,6	125	59	190	260	1,9
50	40	311 050	40	60,3	88,9	2,9	130	59	190	300	2,7
65	25	311065	50	76,1	114,3	2,9	180	71	280	300	4,2
80	25	311 080	65	88,9	139,7	3,2	190	77	280	300	5,5
100	25	311100	80	114,3	168,3	3,6	220	92	280	325	8,3
125	25	311125	100	139,7	177,8	4,0	245	95	420	325	13,3
150	25	311150	125	168,3	219,1	4,5	265	103	600	350	18,5

## Серия 311х (сварка / сварка)



**Корпус:** Угл. сталь DIN St 37.8  
(аналог ГОСТ сталь 20)

**Шар:** Нерж. сталь, AISI 304

**Шпиндель:** Нерж. сталь, AISI 303

**Уплотнение шпинделя:** NBR  
(Эластомер)

**Уплотнение шара:** углепластик  
PTFE (Политетрафторэтилен)

**Привод:** DN 100 - 300  
механический редуктор с червячной  
передачей.

**Рукоятка:** DN 10 - 150 - оцинкованная  
сталь

**Температура:** -30 С - +70С

**Класс герметичности:** "А"

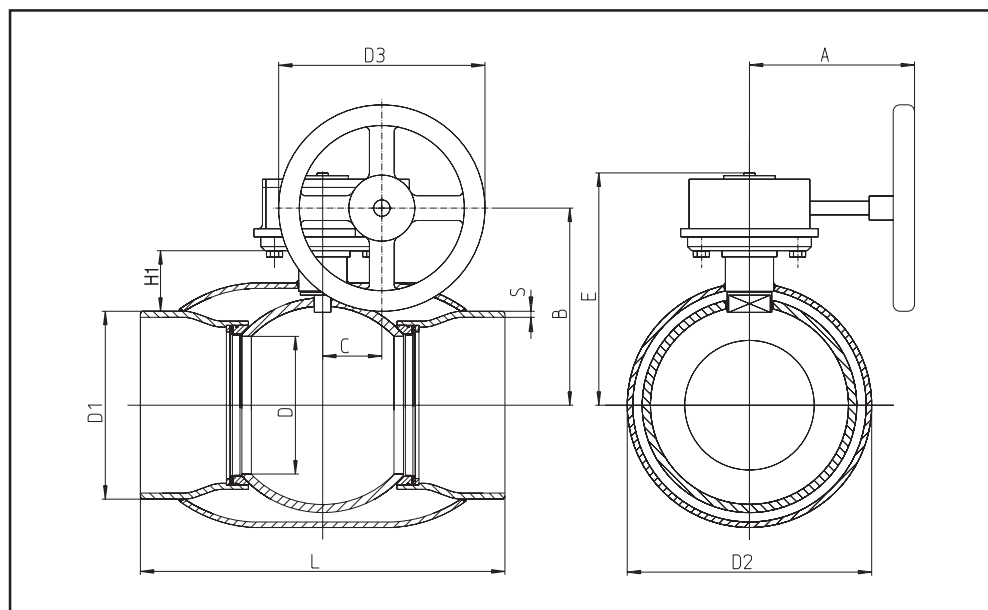

DN	PN		D	D1	D2	D3	S	1	L					
100	25	311x100	80	114,3	168,3	250	3,6	100	254	325	184	52	219	10,3
125	25	311x125	100	139,7	177,8	250	4,0	107	205	325	212	60	243	17,4
150	25	311x150	125	168,3	219,1	250	4,5	114	205	350	231	60	268	22,0
200	25	311x200	150	219,1	273,0	300	4,5	72	254	400	235	76	271	44,0
250	25	311x250	200	273,0	355,6	300	5,0	88	240	530	295	90	338	87,0
300	25	311x300	250	323,9	457,0	457	5,6	113	331	550	344	123	400	142,0

**По вопросам продаж и поддержки обращайтесь:**

Архангельск (8182)63-90-72  
Астана +7(7172)727-132  
Белгород (4722)40-23-64  
Брянск (4832)59-03-52  
Владивосток (423)249-28-31  
Волгоград (844)278-03-48  
Вологда (8172)26-41-59  
Воронеж (473)204-51-73  
Екатеринбург (343)384-55-89  
Иваново (4932)77-34-06  
Ижевск (3412)26-03-58  
Казань (843)206-01-48

Калининград (4012)72-03-81  
Калуга (4842)92-23-67  
Кемерово (3842)65-04-62  
Киров (8332)68-02-04  
Краснодар (861)203-40-90  
Красноярск (391)204-63-61  
Курск (4712)77-13-04  
Липецк (4742)52-20-81  
Магнитогорск (3519)55-03-13  
Москва (495)268-04-70  
Мурманск (8152)59-64-93  
Набережные Челны (8552)20-53-41

Нижний Новгород (831)429-08-12  
Новокузнецк (3843)20-46-81  
Новосибирск (383)227-86-73  
Орел (4862)44-53-42  
Оренбург (3532)37-68-04  
Пенза (8412)22-31-16  
Пермь (342)205-81-47  
Ростов-на-Дону (863)308-18-15  
Рязань (4912)46-61-64  
Самара (846)206-03-16  
Санкт-Петербург (812)309-46-40  
Саратов (845)249-38-78

Смоленск (4812)29-41-54  
Сочи (862)225-72-31  
Ставрополь (8652)20-65-13  
Тверь (4822)63-31-35  
Томск (3822)98-41-53  
Тула (4872)74-02-29  
Тюмень (3452)66-21-18  
Ульяновск (8422)24-23-59  
Уфа (347)229-48-12  
Челябинск (351)202-03-61  
Череповец (8202)49-02-64  
Ярославль (4852)69-52-93

**Эл. почта: [sat@nt-rt.ru](mailto:sat@nt-rt.ru) || Сайт: <http://sital.nt-rt.ru>**